

iKnowBase QMS

iKnowBase QMS er en komplett løsning for prosessorienterte kvalitetssystemer. Løsningen er basert på "beste praksis" med brukervennlig og effektiv tilgang og anvendelse av kvalitetsdokumentasjon.

Løsningen kan enkelt konfigureres til å støtte blant annet ISO 9001 og EFQM modellen.

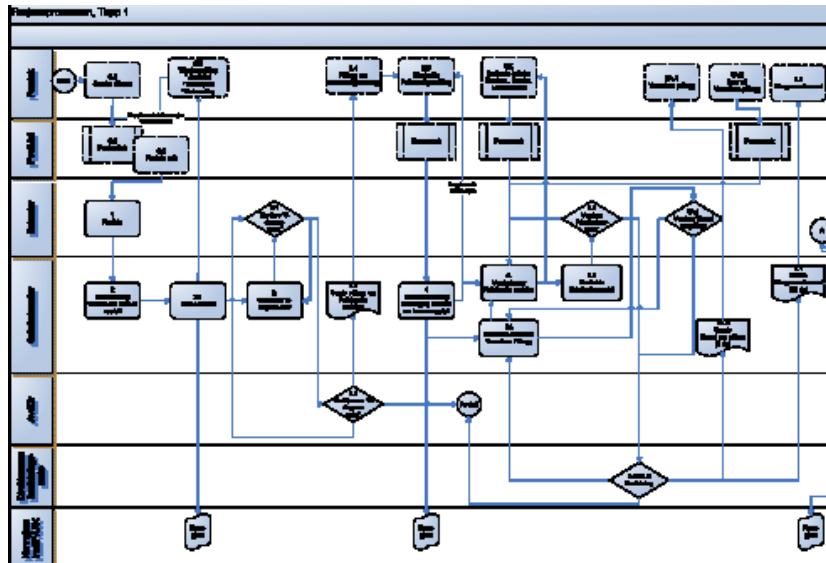

iKnowBase QMS gir brukervennlig funksjonalitet for effektiv formidling og anvendelse av alt innhold i kvalitetssystemet. iKnowBase QMS tilpasses den enkelte virksomhet gjennom konfigurasjon og består av følgende:

- En portal som gir tilgang til alt innhold i kvalitetssystemet.
- Skjema for avvikshåndtering som benyttes til å fange opp tilbakemeldinger og forbedringsforslag fra brukerne til prosesseiere og andre ansvarlige.
- Rapporter og oversikter som benyttes for måling og oppfølging av bruksmønstre.

Innføring av iKnowBase™ QMS gir en mulighet til å operasjonalisere alle styrende prosedyrer og hjelpemidler. Ledelsen får dermed et verktøy for å sikre at styrende dokumentasjon og "beste praksis" etterleves i virksomheten.

Gevinster

iKnowBase™ QMS bidrar til at følgende gevinster realiseres gjennom:

- Bidrag til å skape en kultur for løpende forbedring med vekt på etablering og anvendelse av "beste praksis"
- Redusert antall forespørsler til kvalitetsansvarlig gjennom selvbetjening
- Kortere opplæringstid og mindre avhengighet til spisskompetanse
- Mer effektiv kunnskapsdeling - "det du trenger når du trenger det!"
- Forebygger feil gjennom at siste versjoner av dokumenter og hjelpemidler benyttes, samt at det er enkelt å registrere avvik og forbedringsforslag
- Viser at virksomheten har et levende og velfungerende kvalitetssystem

Sentral funksjonalitet

iKnowBase QMS tilpasses den enkelte virksomhet gjennom definisjon av prosessstruktur og relevant kvalitetsinnhold.

Løsningen benytter iKnowBase™ Content Services for lagring av alt innhold som prosessbeskrivelser, prosessdefinisjoner, teknikker og verktøy. Det er god støtte for å tilby personaliserte innganger til den delen av kvalitetssystemet som gjelder for de ulike rollene i virksomheten.

Løpende forbedringsarbeide støttes ved at brukerne benytter et elektronisk skjema for registrering av avvik. Ved kategorisering av avvikene benyttes felles grunndata (metadata) som gir en konsistent og korrekt klassifikasjon. Arbeidsflyt kan benyttes for å gi en effektiv og forutsigbar behandling av avvik.

Fleksible rapporteringsmuligheter tilbys gjennom bruk av rapporteringsverktøy og oversikter over innholdsbruk.

Produktfamilien iKnowBase

iKnowBase gir mulighet for å realisere virksomhetsportaler og arbeidsflater som understøtter kunnskapsutviklingen og samhandlingen i virksomheten. Dette bidrar til å involvere og engasjere brukerne i arbeidet med å realisere virksomhetens strategier.

iKnowBase Solutions er "out-of-the-box" løsninger for intranett, ektranett med min side for kunder, prosjektnett og kvalitetssystem med avvikshåndtering. iKnowBase tilbyr også funksjonalitet for blogg, wiki, RSS, nyhetsbrev med mer.

iKnowBase Content Services benyttes for konfigurasjon av moderne nettløsninger med publisering og et robust innholdsarkiv (CMS/ECM).

iKnowBase Process Services benyttes for realisering av arbeidsflyt og etablering av en tjenesteorientert arkitektur (SOA) med ferdige WebServices og integrasjonsmoduler.